

SYLVANIA

Hot & Cold Water Dispenser with Refrigerated Storage Compartment

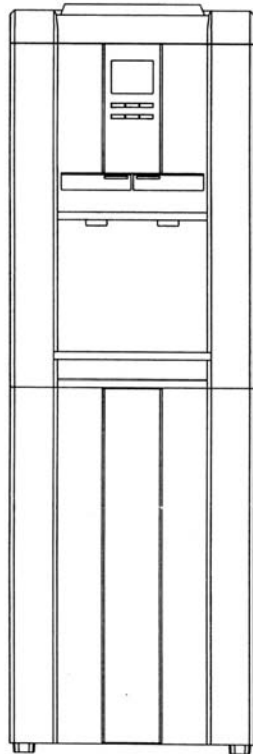

Instruction Manual

Model # SE80092

Thank you for purchasing this Sylvania product.
Please read this Instruction Manual carefully before using this Sylvania product to ensure proper use.
After reading this manual, please keep it in a safe place and refer to it when necessary.

**For additional information on this product or for help with set-up please call the Customer
Help Line at 1-800-287-4871**

Visit www.sylvaniaelectronics.ca for more information about our great products

TABLE OF CONTENTS

Safety Instructions.....	3
Safety Precautions.....	3
Grounding Instructions.....	3
Proper Disposal of the Dispenser.....	4
Parts Overview.....	4
Proper Installation and Location.....	5
Prior to First Time Use.....	5
Electronic Controls & Display Overview.....	5
Setting Up the Water Dispenser.....	6
Using the Water Dispenser.....	7
Using the Refrigerated Compartment.....	7
Specifications.....	7
Cleaning and Caring for the Dispenser	8
Cleaning the Dispenser Cabinet.....	8
Cleaning the Condenser.....	8
Cleaning the Drip Tray and Grille.....	8
Cleaning the Water Tanks.....	8
Draining the Dispenser.....	8
Circuit Diagram.....	9
Troubleshooting Tips.....	9
Warranty Statement.....	10

SAFETY INSTRUCTION

WARNING!

Use this appliance only for its intended purpose as described in this Owner's Manual.



SAFETY PRECAUTIONS

When using electrical appliances, basic safety precautions should be followed, including the following:

- This water dispenser must be properly installed and located in accordance with these instructions before it is used.
- Do not allow children to climb, stand or hang on the outside of the dispenser. The dispenser could tip over and get damaged and seriously injure somebody.
- Do not store or use gasoline or other flammable vapors and liquids in the vicinity of this or any other appliance.
- Unplug the water dispenser before cleaning and making repairs.
- **Note: We strongly recommend that any servicing be performed by a qualified individual. If your Sylvania water dispenser requires servicing or you have technical questions, please call toll free 1-800-287- 4871.**
- Do not use this dispenser to dispense anything other than water.
- Do not plug in the power cord or turn on the power when the water dispenser is empty.
- Never turn the water dispenser upside-down or tilt it more than 45°.
- Wipe up any water spills immediately after loading or unloading water bottles.
WARNING: Do not use with water that is microbiologically unsafe or of unknown quality without adequate disinfection.
- The dispenser heats water to a temperature of approximately 90°C. Water temperatures above 52°C can cause severe burns. Please operate the dispenser carefully



GROUNDING INSTRUCTIONS

WARNING- improper use of the grounding plug can result in a risk of electric shock.

This appliance must be grounded. In the event of an electrical short circuit, grounding reduces the risk of electric shock by providing an escape wire for the electric current.

This appliance is equipped with a power cord which contains a grounding wire with a grounding plug. The plug must be plugged into an outlet that is properly installed and grounded.

Consult a qualified electrician or service technician if the grounding instructions are not completely understood, or if doubt exists as to whether the appliance is properly grounded.

If the outlet is a standard 2-prong wall outlet, it is your personal responsibility and obligation to have it replaced with a properly grounded 3-prong wall outlet.

Do not under any circumstances cut or remove the third (ground) prong from the power cord.

Do not use an adapter plug with this appliance.

Do not use an extension cord with this appliance. If the power cord is too short, have a qualified electrician or service technician install an outlet near the appliance.

For best operation, plug the appliance into its own electrical outlet on a dedicated circuit to prevent flickering of lights, blowing of fuse, or tripping of circuit breaker.

PROPER DISPOSAL OF THE WATER DISPENSER

CFC DISPOSAL

Your old water dispenser may contain a cooling system that used CFC's (chlorofluorocarbons). CFC's are believed to harm stratospheric ozone. If you are throwing away your old dispenser, make sure the CFC refrigerant is removed for proper disposal by a qualified service person. If you intentionally release this CFC refrigerant you can be subject to fines and imprisonment under provisions of environmental legislation.

PARTS OVERVIEW

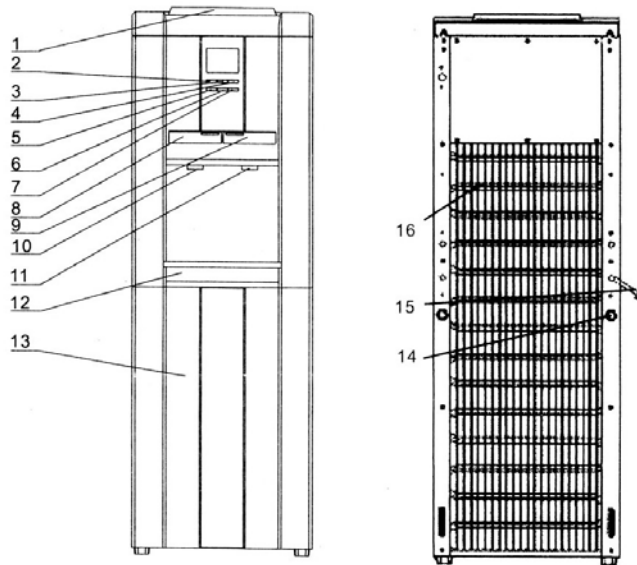

No.	Part Name	No.	Part Name
1	bottle supporter	9	cold water dispenser button
2	power button	10	hot water tap
3	set mode button	11	cold water tap
4	silent mode button	12	removable drip tray
5	heating mode button	13	refrigerated storage compartment
6	cooling mode button	14	drain plug
7	°C / °F temperature readout button	15	power cord
8	hot water dispenser button	16	condenser

PROPER INSTALLATION AND LOCATION

LOCATION

- The water dispenser should be installed in an environment where the temperature ranges between 10°C and 38°C. Relative humidity should not be higher than 90%
- Avoid direct sunshine
- The rear of the water dispenser should be at least 10 inches / 25 centimeters from the wall to allow for proper air circulation
- Never place the water dispenser on paper or foam, possibly causing an unstable condition
- Do not place anything flammable besides the water dispenser

TIPS

- If the dispenser is not going to be used for an extended period of time, turn the water dispenser **OFF**, unplug the power cord and drain the remaining water
- In case the hot or cold water is not needed for an extended period of time, turn the appropriate function **OFF** (Cooling or heating) in order to save electricity

WARNING: The dispenser should not be turned on until at least 3 minutes have gone by since it was turned off.

PRIOR TO FIRST TIME USE

IMPORTANT: Prior to using the Water Dispenser for the first time, the water tanks need to be flushed in order to prevent the water from tasting awkward.

The water dispenser tanks also need to be cleaned periodically to prevent buildup of mineral deposits that can affect water taste and flow. To clean the water tanks:

1. Make sure that the water dispenser is **OFF**
2. Mix one quart of water with either one quart of vinegar or four ounces of citric acid crystals
3. Pour the solution in the opening at the top of the dispenser
4. Press each dispenser button until water just begins to flow from the tap
5. After about twenty minutes, press the dispenser buttons until no more water comes out of the taps and drain the hot water tank (see *Draining the Dispenser*, page 7).
6. Reinstall the water bottle (see *Loading the Dispenser*, page 5)

IMPORTANT: Before use, dispense one quart of water from each tap to make sure the cleaning solution is completely removed.

Electronic Controls & Display Overview

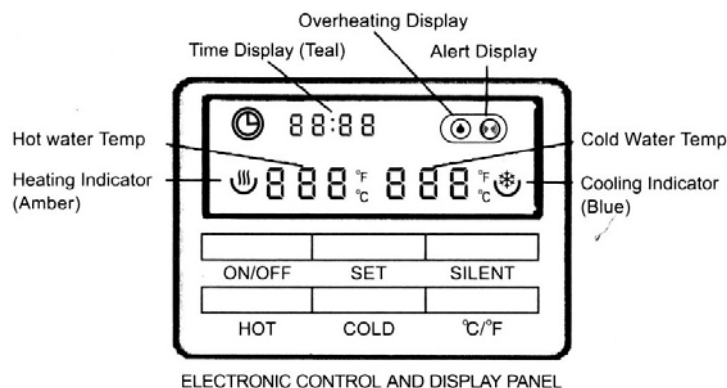

Brief Button Descriptions

ON/OFF	-	Press to turn ON / OFF the water dispenser. When the water dispenser is turned on, only the clock appears on the display
SET	-	Press to set the time , hot or cold temperature. The sequence is as follows: hours, minutes, hot water temperature, cold water temperature
SILENT	-	Press to mute the audible signals, the 'Alert Display' icon in the top right corner of the screen will disappear to indicate that the audible signals are now muted
HOT	-	Press to turn ON / OFF the hot water function. In OFF mode, the water dispenser will not perform water heating function. In ON mode, the Heating indicator on the display will turn on and show set temperature for the heating function
COLD	-	Press to turn ON / OFF the cold water function. In OFF mode, the water dispenser will not perform water cooling function. In ON mode, the Cooling indicator on the display will turn on and show set temperature for the cooling function
°C / °F	-	Press to toggle between Celsius or Fahrenheit temperature readout

SETTING UP THE WATER DISPENSER

IMPORTANT: Make sure the dispenser is unplugged. Before loading the water bottle, wipe the top of the bottle with a clean cloth and wash hands. Avoid touching the part of the bottle that will be directly in contact with the water dispenser.

1. Invert the bottle on top of the dispenser and place securely on the bottle support collar
2. Press the hot and cold dispenser buttons until water runs from both taps
3. Plug in the dispenser
4. Press the ON / OFF button to turn on the water dispenser
5. Press the SET button once to set the hours of the clock. The hour digits will begin flashing. Press the HOT and COLD buttons to adjust the hour setting. Once you have picked the right hour setting, press the SET button to confirm this setting. NOTE – if you do not press any button for 8 seconds, the settings mode will be cancelled and all the settings will revert back to their original position. Also note that you can keep the HOT or COLD pressed to quickly scroll through the digits.
6. Now the minute digits will begin flashing. Press the HOT and COLD buttons to adjust the minute setting. Once you have picked the right minute

setting, press the SET button to confirm this setting.

7. Now the hot water temperature digits will begin flashing. If you want to change temperature readout to Celsius or Fahrenheit, press the °C / °F button as required. Press the HOT and COLD buttons to adjust the temperature setting. Once you have picked the right temperature setting, press the SET button to confirm this setting.
8. Now the cold water temperature digits will begin flashing. Press the HOT and COLD buttons to adjust the temperature setting. Once you have picked the right temperature setting, press the SET button to confirm this setting.
9. Next, don't press any button for 8 seconds and the screen will return back to only displaying the time. Now the settings are memorized. You can check settings by pressing SET button repeatedly.

NOTE – if there is a power failure, or the water dispenser is unplugged, the settings will be lost. The water dispenser will revert back to factory programmed settings.

Contact a local water bottle distributor to purchase water bottles.

USING THE WATER DISPENSER

If you can see the clock showing on the display, the water dispenser is on. If the Clock is not showing, press the ON / OFF button once to turn the water dispenser on.

- Press the HOT button to turn the heating function on. The current temperature will be displayed and the water dispenser will start to heat up the water to the set temperature. Once the set temperature is reached, three things happen. One, the heating icon to the left of the hot water temperature display will become solid. Two, the water dispenser will go into warm keeping mode in order to conserve electricity. Three, the dispenser will beep 3 times (if SILENT mode is off) to let you know that the set temperature has been reached. If the temperature reaches 5°C below the set temperature, the water dispenser will start the heating process again until the set temperature is reached. Press the HOT button again to turn of the heating function. The amber temperature display will disappear from the display.
- Press the COLD button to turn the cooling function on. The current temperature will be displayed and the water dispenser will start to cool the water to the set temperature. Once the set temperature is reached, three things happen. One, the cooling icon to the right of the cold water temperature display will become solid. Two, the water dispenser will go into temperature maintenance mode in order to conserve electricity. Three, the dispenser will beep 3 times (if SILENT mode is off) to let you know that the set temperature has been reached. If the temperature reaches 5°C above the set temperature, the water dispenser will start the cooling process again until the set temperature is reached. Press the COLD button again to turn of the cooling function. The blue temperature display will disappear from the display.
- If you want to change temperature read-out to Celsius or Fahrenheit, press the °C / °F button as required.

Allow 40 minutes for water to reach hot and cold temperatures

USING THE REFRIGERATED COMPARTMENT

IMPORTANT: Prior to using the refrigerated compartment for the first time, clean the compartment with a wet cloth and dry thoroughly. Place a sponge at the bottom of the compartment and close the door tight.

- After turning the cooling function on, wait 2 hours before placing any food or drinks in the refrigerated compartment.
- Always leave some space in between the items in the refrigerated compartment in order for the air to circulate properly
- Periodically, remove the sponge from the compartment and squeeze it to remove excess moisture. Put it back into the compartment after removing the excess moisture.

Note that the default temperature inside the refrigerated compartment is 4°C.

SPECIFICATIONS

Capacity:	3 or 5 Gallon Water Bottle
Chilling Rate:	Approx. 2 liters per hour
Heating Rate:	Approx. 5 liters per hour
Power Consumption:	Cooling - 100W Heating - 500W

CLEANING AND CARING FOR THE DISPENSER

IMPORTANT: Turn the water dispenser off and unplug it before cleaning

Cleaning the Dispenser Cabinet

The dispenser cabinet can be washed with mild soap and water. Rinse thoroughly with clear water.

Never use commercial cleaners or abrasive powders.

Cleaning the Condenser

Sweep away or vacuum up dust from the condenser coils on the back of the unit. For best results, use a brush

specially designed for this purpose. These are usually available at most appliance stores.

Cleaning the Drip Tray and Grille

The dispenser drip tray is not self-draining. To reduce water spotting, the tray and its grille should be emptied, cleaned and wiped dry regularly.

Water left in the tray may leave deposits. Remove the deposits by adding undiluted vinegar to the tray. Soak until the deposits disappear or become loose enough to rinse away.

Cleaning the Water Tanks

The water dispenser tanks need to be cleaned periodically to prevent buildup of mineral deposits that can affect water taste and flow. To clean the water tanks:

- 1 Remove the water bottle
- 2 Drain the water tanks (see *Draining the Dispenser, page 7*)
- 3 Set both power switches to the **OFF** position
- 4 Mix one quart of water with either one quart of vinegar or four ounces of citric acid crystals
- 5 Pour the solution in the opening at the top of the dispenser
- 6 Press each dispenser button until water just begins to flow from the tap

- 7 After about twenty minutes, press the dispenser buttons until no more water comes out of the taps and drain the hot water tank (see *Draining the Dispenser, page 7*).

- 8 Reinstall the water bottle (see *Loading the Dispenser, page 5*)

IMPORTANT: Before use, dispense one quart of water from each tap to make sure the cleaning solution is completely removed.

Draining the Dispenser

The dispenser should be drained before cleaning the tanks and for extended periods of non-use.

1. Remove the water bottle from the dispenser.
2. Press both dispenser buttons until no more water comes out of the taps.
3. Place a bucket beneath the drain plug. The drain plug is located at the rear of the dispenser (see image to the right).
4. Remove the cap from the drain plug and allow water to drain completely. Replace the cap.

IMPORTANT: Turn the water dispenser **OFF** and unplug it before draining. Allow the dispenser to cool overnight before draining to reduce the risk of scalding

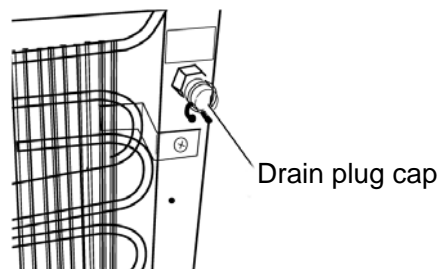

TROUBLESHOOTING TIPS

Please check the following troubleshooting tips before calling the customer service line or having the machine repaired.

Problem	Possible Causes	What To Do
Water not hot enough or cold enough	Dispenser is unplugged and	Push the power plug completely into the outlet and make sure that the applicable switches are set to the ON position
	The fuse is blown / the circuit breaker is tripped	Replace fuse or reset the circuit breaker
	All the water in the water tank has been used	Wait 40 minutes for water to heat or cool
Water dispenser does not work	Empty water bottle	Replace with new bottle of water
	Mineral deposits are clogging the tanks	See <i>Cleaning and Caring for the Dispenser</i> (pages 6-7)
Water dispenser leaks from the outside	Crack or pin hole in bottle	Replace with a new bottle of water
Water dispenser is noisy	Water Dispenser is uneven	Make sure the water dispenser is installed on a level floor which is strong enough to support it when fully loaded
	Bottle making a gurgling noise as water fills the tanks	This is normal
The message 'ER' (as in ERROR) appears on the display	Possible short circuit or sensor failure. The location of the message will indicate where the error is. For example, if the message appears in the hot water temperature section, there is a possibility that the hot water sensor is experiencing an issue	Reset the water dispenser by turning it off and leaving it unplugged for about 3 minutes. Plug the water dispenser back in and check if the problem persists. If the problem persists, please call our customer service department

SYLVANIA APPLIANCE WARRANTY

We appreciate your purchase of a SYLVANIA APPLIANCE. We take pride in the quality of our products and have manufactured your new APPLIANCE unit to exacting quality standards. We feel confident that in normal use, it will provide you with satisfactory performance. However, should you experience difficulty, you are protected under the provisions of this warranty.

SYLVANIA APPLIANCES are warranted against manufacturing defects in materials and workmanship in normal use for the following periods from the date of purchase by the original user, and is conditional upon the unit being installed and used as directed in the instruction manual.

WARRANTY PERIOD

Domestic WATER DISPENSER – Carry-in Service : One (1) year Parts and Labour

SYLVANIA's obligation under this warranty should be limited to the repair, including all necessary parts and the labour connected therewith, or at our option the exchange of any APPLIANCE which shows evidence of a manufacturing defect within the warranty period. Replacement parts, furnished in connection with this warranty shall be warranted for a period equal to the unexpired portion of the original equipment warranty.

CUSTOMER OBLIGATIONS

This warranty applies to the product from the original date of purchase at retail. Therefore, the owner must provide a copy of the original, dated bill of sale. No warranty service will be performed without a bill of sale. Transportation to and from the service depot is the responsibility of the owner.

WARRANTY EXCLUSIONS

This warranty is extended to SYLVANIA APPLIANCES purchased and used in Canada. This warranty shall not apply to appearance or accessory items including but not limited to: cabinet, cabinet parts, knobs. This warranty shall, in addition, not apply to damages due to handling, transportation, unpacking, set-up, installation, customer adjustments that are covered in the instruction book, repair or replacement of parts supplied by other than the SYLVANIA authorized service depot, any malfunction or failure caused by or resulting from abnormal environmental conditions, improper unauthorized service, improper maintenance, modifications or repair by the consumer, abuse, misuse, neglect, accident, fire, flood, or other Acts of God, and incorrect line voltage.

This Appliance product is only warranted to the original retail purchaser. This warranty becomes void in the event of commercial or rental use. This warranty becomes void in the event serial numbers are altered, defaced or removed.

SYLVANIA reserves the right to make changes in design or to make additions to or improvements upon this product without incurring any obligation to install the same on products previously manufactured. The foregoing is in lieu of all other warranties expressed or implied and SYLVANIA neither assumes nor authorizes any person to assume for it any other obligation or liability in connection with the sale or service of this product. In no event shall SYLVANIA or its SYLVANIA dealers be liable for special or consequential damage arising from the use of this product, or for any delay in the performance of this warranty due to cause beyond our control.

The purchaser may have other rights under existing provincial or federal laws, and where any terms of this warranty are prohibited by such laws, they are deemed null and void, but the remainder of the warranty shall remain in effect.

HOW TO OBTAIN SERVICE

Should this product require service, you may obtain specific information on how to obtain service by contacting the SYLVANIA Dealer from whom this product was purchased, or by contacting us directly:

SONIGEM SERVICE

300 Alden Road
Markham, Ontario
L3R 4C1

PHONE: (905) 940-5089 FAX: (905) 940-2303

TOLL FREE: 1-800-287-4871

SYLVANIA

Distributeur d'eau chaude et froide avec compartiment réfrigéré

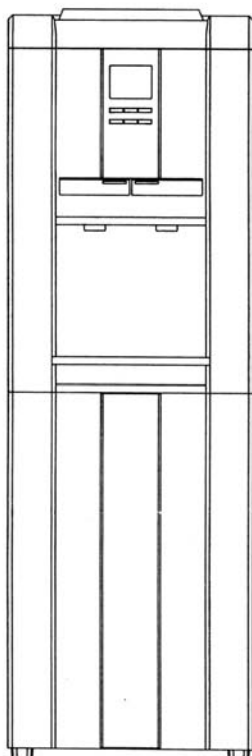

Guide d'utilisation

Modèle SE80092

Nous vous remercions d'avoir acheté cet appareil Sylvania. Afin d'utiliser adéquatement votre nouvel appareil Sylvania, veuillez lire attentivement ce guide d'utilisation avant de l'utiliser. Après la lecture de ce guide, veuillez le conserver en lieu sûr pour toute référence ultérieure.

Pour tout renseignement supplémentaire sur cet appareil ou si vous avez besoin d'aide pour l'installer, veuillez contacter notre ligne d'assistance à la clientèle : 1-800-287-4871.

Visitez www.sylvaniaelectronics.ca pour plus de détails en rapport avec nos excellents produits.

TABLE DES MATIÈRES

Renseignements importants relatifs à la sécurité	3
Mesures de sécurité	3
Instructions de mise à la masse	3
Élimination adéquate du distributeur	4
Nomenclature des pièces	4
Installation dans un endroit adéquat	5
Avant l'utilisation initiale	5
Commandes électroniques et survol de l'affichage	6
Réglage du distributeur	7
Utilisation du distributeur d'eau	8
Utilisation du compartiment réfrigéré	8
Spécifications	9
Entretien et nettoyage	9
Nettoyer le compartiment de rangement et l'extérieur	9
Nettoyer le condensateur	9
Nettoyer le plateau d'égouttement et le grillage	9
Nettoyer les bacs d'eau	9
Vider le distributeur	10
Guide de dépannage	11
Énoncé de la garantie	12

RENSEIGNEMENTS IMPORTANTS RELATIFS À LA SÉCURITÉ

⚠ AVERTISSEMENT!

N'utilisez cet appareil que pour son usage prescrit, tel que décrit dans ce guide d'utilisation.



MESURES DE SÉCURITÉ

Lorsque vous utilisez des appareils électriques, vous devez suivre des mesures préventives de base, dont celles qui suivent :

- Avant d'utiliser ce distributeur d'eau, celui-ci doit être installé adéquatement et positionné selon les instructions ci-incluses.
- Ne laissez pas les enfants monter, se tenir debout ni se suspendre sur la partie extérieure du distributeur d'eau, ni sur les tablettes se trouvant à l'intérieur du boîtier de rangement (sur certains modèles). Ils pourraient tomber ou faire tomber l'appareil sur eux-mêmes, ce qui leur causerait de sérieuses blessures, en plus d'endommager le distributeur.
- N'entreposez pas ou n'utilisez pas d'essence ou tout autre produit inflammable près de cet appareil ou tout autre appareil électrique.
- Débranchez le distributeur d'eau avant de le nettoyer et de le réparer, si tel est le cas.

REMARQUE : Nous vous recommandons de ne pas tenter de réparer l'appareil; confiez tout appel de service à un technicien Sylvania autorisé. Si votre distributeur Sylvania nécessite une réparation ou si vous avez des questions

techniques, veuillez communiquer avec nous au numéro sans frais suivant : 1-800-287-4871.

- Ne branchez pas le cordon d'alimentation ou ne mettez pas le distributeur d'eau en marche lorsqu'il est vide.
- Ne mettez jamais le distributeur d'eau à l'envers ou ne le penchez pas de plus de 45°.
- Essuyez toute éclaboussure d'eau qui survient après avoir installé ou retiré les bouteilles d'eau.
- **AVERTISSEMENT** : N'utilisez pas d'eau non potable ou comportant des microbes dangereux à moins d'avoir préalablement désinfecté le système .

Le distributeur chauffe l'eau à une température d'environ 90°C. Les températures supérieures à 52°C peuvent causer de sérieuses blessures ou même la mort en conséquence de l'échaudage. Les enfants, les handicapés et les gens âgés sont les plus susceptibles d'être ébouillantés.



INSTRUCTIONS DE MISE À LA MASSE

AVERTISSEMENT – Toute utilisation inadéquate de la fiche de mise à la masse peut constituer un risque d'électrocution.

Cet appareil doit être mis à la masse. S'il survient un court-circuit électrique, la mise à la masse réduit les risques d'électrocution en procurant au courant électrique une voie d'échappement.

Cet appareil est doté d'un cordon d'alimentation doté d'un fil et d'une fiche de mise à la masse. Cette fiche doit être insérée dans une prise possédant une mise à la masse adéquate.

Consultez un électricien ou un technicien qualifié si vous ne comprenez pas bien les instructions de mise à la masse ou si vous croyez que l'appareil ne possède pas de mise à la masse.

Si la prise de courant est une prise murale standard à deux broches, vous avez la responsabilité de la remplacer par une prise de courant à 3 broches dont la mise à la masse est adéquate.

Vous ne devez jamais couper ni arracher la broche de la mise à la masse du cordon d'alimentation.

N'utilisez pas d'adaptateur avec cet appareil.

N'utilisez pas de rallonge avec cet appareil. Si le cordon d'alimentation est trop court, demandez à un électricien d'installer une prise de courant près de l'appareil.

Pour optimiser le fonctionnement de l'appareil, branchez l'appareil dans sa propre prise de courant, installée sur un circuit indépendant afin d'empêcher les lumières de vaciller, les fusibles de sauter et les disjoncteurs, d'être déclenchés.

Élimination adéquate du distributeur

Votre vieux distributeur d'eau possède peut-être un système de refroidissement qui utilisait des CFC (chlorofluorocarbones). De nombreuses associations et agences affirment que les CFC nuisent à la couche d'ozone. Si vous jetez votre vieux distributeur d'eau, assurez-vous de faire retirer le fluide de refroidissement au CFC par un technicien qualifié. Si par votre négligence du liquide réfrigérant au CFC devait s'échapper, vous pourriez être passible de fortes amendes, voire même d'emprisonnement selon les lois environnementales de certaines municipalités.

NOMENCLATURE DES PIÈCES

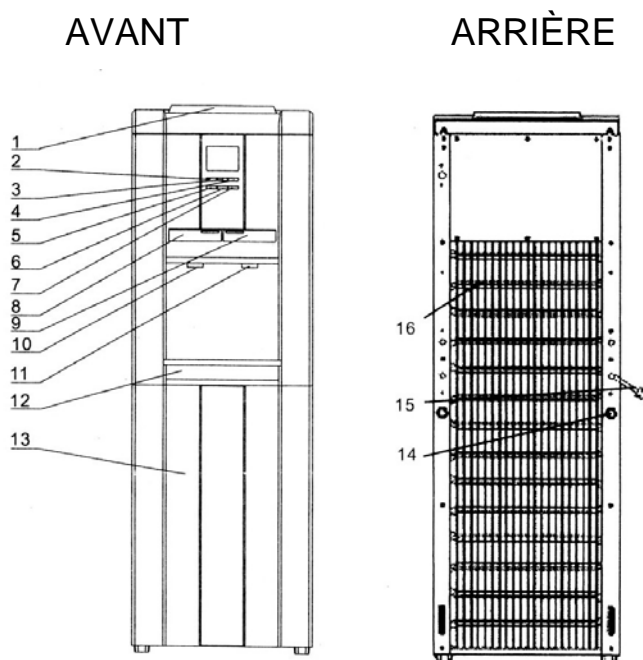

No.	Nom de la pièce
1	Support de bouteille
2	Touche d'alimentation
3	Touche de réglage des modes
4	Touche du mode silencieux
5	Touche du mode de chauffage
6	Touche du mode de refroidissement
7	Touche de lecture de la température °C/°F
8	Touche de distribution d'eau chaude
9	Touche de distribution d'eau froide
10	Robinet d'eau chaude
11	Robinet d'eau froide
12	Plateau ramasse-goutte amovible
13	Compartiment réfrigéré
14	Bouchon de vidange
15	Cordon d'alimentation
16	Condensateur

INSTALLATION DANS UN ENDROIT ADÉQUAT

EMPLACEMENT

- N'installez pas le distributeur d'eau là où la température est inférieure à 10°C ou supérieure à 38°C. L'humidité relative ne doit pas excéder 90%.
- Évitez la lumière directe du soleil.
- Afin de procurer une bonne circulation d'air, allouez un espace d'au moins 10 po. (25 cm) entre la partie arrière du distributeur d'eau et le mur.
- N'installez jamais le distributeur sur une surface de papier ou de mousse car ceci risquerait d'être instable.
- Ne placez rien d'inflammable près du distributeur.

CONSEILS

- Si le distributeur ne doit pas être utilisé pour une période prolongée, réglez-le à la position **OFF**, débranchez le cordon d'alimentation et videz l'eau résiduelle.
 - Si l'eau chaude ou froide n'est pas utilisée pendant une période prolongée, mettez le commutateur approprié, situé à l'arrière du distributeur, à la position **OFF** afin d'économiser l'énergie.
- AVERTISSEMENT :** Ne remettez jamais en marche le refroidisseur sans que trois minutes se soient écoulées depuis que vous l'avez mis hors fonction.

AVANT L'UTILISATION INITIALE

IMPORTANT : avant d'utiliser le distributeur d'eau pour la première fois, les réservoirs d'eau doivent être vidés afin d'éviter que l'eau ait un goût désagréable. Les réservoirs d'eau doivent également être nettoyés périodiquement afin de prévenir l'accumulation de minéraux qui affectent le goût de l'eau ainsi que l'écoulement de l'eau. Procédez tel que décrit ci-dessous pour nettoyer les réservoirs.

1. Assurez-vous que les commutateurs d'alimentation soient réglés à la position **OFF**.
2. Mélangez un litre d'eau avec un litre de vinaigre ou quatre onces de cristaux d'acide citrique.
3. Versez la solution dans l'ouverture située sur le dessus du distributeur.
4. Appuyez sur chaque robinet jusqu'à ce que l'eau commence à s'en échapper.
5. Après environ vingt minutes, appuyez sur les robinets jusqu'à ce qu'il n'y ait plus d'eau qui s'en

- échappe et videz le réservoir d'eau chaude (voir la section '*Vider le distributeur*' de la page 7).
6. Réinstallez la bouteille d'eau (voir '*Charger le distributeur*' de la page 5).

IMPORTANT : Avant l'utilisation, laissez couler environ un litre d'eau de chaque robinet afin d'enlever toute trace de solution de nettoyage.

CONTRÔLES ÉLECTRONIQUES ET AFFICHAGE

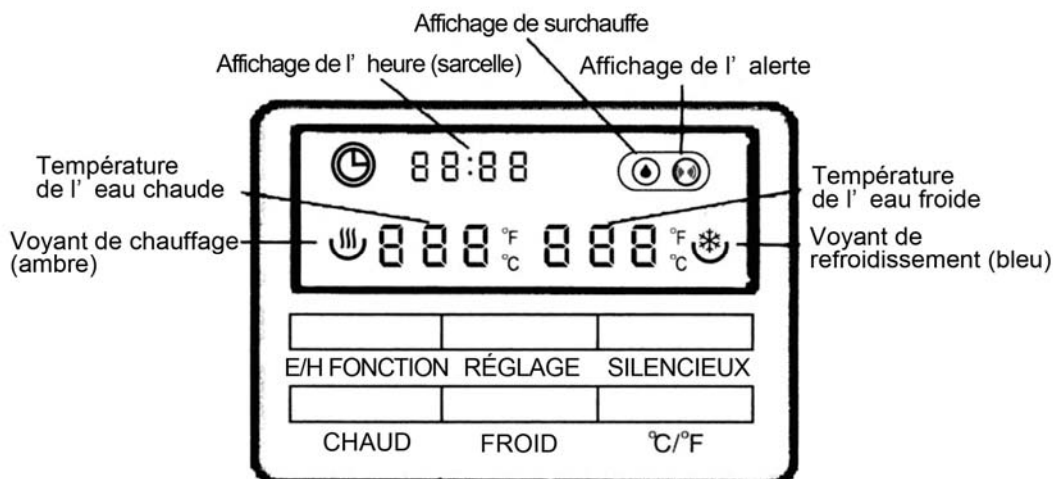

CONTRÔLE ÉLECTRONIQUE ET PANNEAU D' AFFICHAGE

Breve description des touches

- ON/OFF** - Appuyez sur la touche **ON / OFF** pour mettre le distributeur en ou hors fonction. Lorsque le distributeur est en fonction, l'heure est affichée à l'écran.
- SET** - Appuyez sur cette touche pour régler l'heure, la température de l'eau chaude ou de l'eau froide. La séquence est la suivante : heures, minutes, température de l'eau chaude et de l'eau froide.
- SILENT** - Appuyez sur cette touche pour faire taire les signaux audibles. L'affichage de l'icône 'd'alerte' située dans le coin supérieur droit de l'écran disparaîtra pour vous indiquer que les signaux audibles sont maintenant silencieux.
- HOT** - Appuyez sur la touche **ON / OFF** pour pour activer la fonction de l'eau chaude. En mode hors fonction **OFF**, le distributeur de chauffera pas l'eau. En mode en fonction **ON**, le voyant de chauffage s'allumera à l'affichage et affichera la température.
- COLD** - Appuyez sur la touche **ON / OFF** pour pour activer la fonction de l'eau froide. En mode hors fonction **OFF**, le distributeur de refroidira pas l'eau. En mode en fonction **ON**, le voyant de refroidissement s'allumera à l'affichage et affichera la température.
- °C / °F** - Appuyez sur cette touche pour permuter entre le réglage de la température Celsius ou Fahrenheit.

RÉGLAGE DU DISTRIBUTEUR

IMPORTANT : Assurez-vous que le distributeur soit débranché et que les deux commutateurs d'eau chaude et froide soient réglés à la position OFF. Avant de charger le distributeur, essuyez le dessus de la bouteille avec un chiffon propre et lavez-vous les mains. Évitez de toucher à la partie de la bouteille qui entre directement en contact avec le distributeur d'eau.

1. Inversez la bouteille sur la partie supérieure du distributeur et déposez-la solidement sur le collet de support.
2. Appuyez sur les touches de distribution d'eau chaude et froide jusqu'à ce que l'eau coule des deux robinets.
3. Branchez le distributeur.
4. Appuyez sur la touche ON/OFF pour mettre le distributeur en marche.
5. Appuyez une fois sur la touche SET pour régler l'heure de l'horloge. Les heures clignoteront. Appuyez sur les touches HOT et COLD pour régler l'heure. Lorsque l'heure est réglée, appuyez sur la touche SET pour confirmer le réglage.
REMARQUE : Si vous n'appuyez pas sur une touche à l'intérieur d'un délai de 8 secondes, le réglage sera annulé. Veuillez noter que vous pouvez également maintenir les touches HOT ou COLD enfoncée pour défiler plus rapidement.
6. Les minutes clignoteront. Appuyez sur la touche HOT et COLD pour régler les minutes. Lorsque les

minutes seront réglées, appuyez sur la touche SET pour confirmer.

7. Les chiffres de la température de l'eau chaude clignoteront. Si vous désirez changer la lecture de la température en Celcius ou en Fahrenheit, appuyez sur la touche °C/°F, selon vos préférences. Appuyez sur la touche HOT ou COLD pour régler la température. Lorsque la température désirée est atteinte, appuyez sur la touche SET pour confirmer le réglage.
8. Les chiffres de la température de l'eau froide clignoteront. Si vous désirez changer la lecture de la température en Celcius ou en Fahrenheit, appuyez sur la touche °C/°F, selon vos préférences. Appuyez sur la touche HOT ou COLD pour régler la température. Lorsque la température désirée est atteinte, appuyez sur la touche SET pour confirmer le réglage.
9. Ensuite, si vous n'appuyez pas sur une touche à l'intérieur d'un délai de 8 secondes, l'heure sera affichée à l'écran. Lorsque les réglages sont entrés en mémoire, vous pouvez les réviser en appuyant successivement sur la touche SET.

REMARQUE : S'il y a panne de courant ou si le distributeur est débranché, les réglages seront perdus. Le distributeur retournera aux réglages par défaut. Contactez votre distributeur d'eau embouteillée pour acheter des bouteilles d'eau.

UTILISATION DU DISTRIBUTEUR D'EAU

Si vous voyez l'affichage de l'heure, le distributeur est en fonction. Si l'heure n'est pas affichée, appuyez une fois sur la touche **ON/OFF** pour l'activer.

- Appuyez sur la touche HOT pour activer la fonction de chauffage. La température de l'eau sera affichée et le distributeur commencera à chauffer l'eau à la température réglée. Lorsque la température réglée est atteinte, trois choses se produiront. La première, l'icône de chauffage située à gauche de l'affichage de la température de l'eau chaude sera allumée en feu fixe. La deuxième, le distributeur accédera au mode de conservation de la chaleur afin d'économiser sa consommation électrique. La troisième, le distributeur émettra trois bips (si le mode SLIENCIEUX est désactivé) pour vous avertir que la température est atteinte. Si la température atteint 5°C sous la température réglée, le distributeur commencera le processus de chauffage jusqu'à ce que la température réglée soit atteinte. Appuyez de nouveau sur la touche HOT pour désactiver la fonction de chauffage. L'affichage de la température de couleur ambre disparaîtra de l'affichage.

- Appuyez sur la touche COLD pour activer la fonction de refroidissement. La température réglée sera affichée et le distributeur refroidira l'eau à la température réglée. Lorsque la température réglée est atteinte, trois choses se produiront. La première, l'icône de refroidissement située à droite de l'affichage de la température de l'eau froide sera allumée en feu fixe. La deuxième, le distributeur accédera au mode de conservation afin d'économiser sa consommation électrique. La troisième, le distributeur émettra trois bips (si le mode SLIENCIEUX est désactivé) pour vous avertir que la température est atteinte. Si la température atteint 5°C de plus que la température réglée, le distributeur commencera le processus de refroidissement jusqu'à ce que la température réglée soit atteinte. Appuyez de nouveau sur la touche COLD pour désactiver la fonction de refroidissement. L'affichage de la température de couleur ambre disparaîtra de l'affichage.
- Si vous désirez changer l'affichage de la température de Celsius à Fahrenheit, appuyez sur la touche °C/°F selon le cas.

Veillez allouer un délai de 40 minutes pour que l'eau atteigne les températures réglées pour l'eau froide ou l'eau chaude.

UTILISATION DU COMPARTIMENT RÉFRIGÉRÉ

IMPORTANT : Assurez-vous de nettoyer le compartiment réfrigéré avec un chiffon humide avant de l'utilisation initiale. Placez une éponge dans de dessous du compartiment et fermez complètement la porte.

- Après avoir activé la fonction de refroidissement, attendez 2 heures avant de mettre des aliments ou des breuvages dans le compartiment
- Laissez toujours un espace entre les aliments afin de permettre à l'air de circuler dans le compartiment réfrigéré.
- Périodiquement, retirez l'éponge du compartiment et essorez-la pour en retirer l'excès d'humidité. Remplacez-la dans le compartiment après en avoir retiré l'humidité.

Veillez noter que la température intérieure par défaut du compartiment réfrigéré est de 4°C.

SPÉCIFICATIONS

Capacité :	3 ou 5 gallons d'eau par bouteille
Vitesse de refroidissement :	environ 2 litres à l'heure
Vitesse de chauffage :	environ 5 litres à l'eau
Consommation d'alimentation :	Refroidissement – 100 watts Chauffage – 500 watts

ENTRETIEN ET NETTOYAGE

IMPORTANT : Réglez les deux interrupteurs de mise en marche-arrêt à la position **OFF** et débranchez le distributeur avant de procéder au nettoyage.

Nettoyer le compartiment de rangement et l'extérieur

Vous pouvez nettoyer les parties internes et externes du boîtier à l'aide d'un savon doux et d'eau. Rincez à fond

Nettoyer le condensateur

À l'aide d'un aspirateur, nettoyez la poussière se trouvant sur les bobines du condensateur. Pour de meilleurs résultats, utilisez une brosse conçue spécialement à cet usage. Vous la trouverez dans la plupart des magasins d'appareils ménagers.

L'eau peut causer des dépôts. Retirez les dépôts en ajoutant du vinaigre dilué dans l'eau. Laissez tremper jusqu'à ce que les dépôts disparaissent ou soient suffisamment dégagés pour que vous puissiez les rincer avec de l'eau claire. N'utilisez jamais de nettoyeurs commerciaux ni de poudres de récurage abrasives.

Nettoyer le plateau d'égouttement et le grillage

Le plateau d'égouttement du distributeur ne se vide pas seul. Pour réduire les taches causées par l'eau, vous devez vider, nettoyer et essuyer régulièrement le plateau et son grillage.

L'eau qu'on laisse sécher dans le plateau peut faire des dépôts. Nettoyez les dépôts en versant du vinaigre non

Nettoyer les bacs d'eau

Les bacs du distributeur d'eau doivent être nettoyés périodiquement afin de prévenir l'accumulation de minéraux pouvant affecter le goût de l'eau et son débit.

Faites ceci pour nettoyer les cuves d'eau :

1. Retirez la bouteille d'eau.
2. Videz les bacs d'eau (consultez la section 'Vider le distributeur' à la page 7).
3. Réglez les deux interrupteurs de mise en marche-arrêt à la position **OFF**.
4. Mélangez un litre d'eau avec un litre de vinaigre ou quatre onces de cristaux d'acide citrique.
5. Versez la solution dans l'ouverture située au-dessus du distributeur.
6. Appuyez sur chaque robinet d'eau jusqu'à ce que l'eau commence à couler des robinets.
7. Après environ vingt minutes, appuyez sur les touches de distribution d'eau jusqu'à ce qu'il ne sorte plus d'eau des robinets, puis videz la cuve d'eau chaude (consultez la section 'Vider le distributeur').
8. Réinstallez la bouteille d'eau (consultez la section 'Charger le distributeur').

IMPORTANT : Avant l'utilisation, laissez couler environ un litre d'eau de chaque robinet afin d'enlever toute trace de solution de nettoyage.

VIDER LE DISTRIBUTEUR

Le distributeur devrait être vidé avant de nettoyer les cuves ou si vous allez en vacances ou quittez la maison pendant une longue période.

1. Retirez la bouteille d'eau du distributeur d'eau.
2. Appuyez sur les touches de distribution d'eau jusqu'à ce qu'il ne sorte plus d'eau des robinets.
3. Placez un seau sous la sortie d'eau. Sur les modèles de plancher, la sortie est située à l'arrière du distributeur. Sur les modèles de comptoir, la sortie se trouve sous le distributeur.
4. Retirez le capuchon de la sortie d'eau et laissez l'eau se vider. Remplacez le capuchon.

IMPORTANT : Réglez les deux interrupteurs de mise en marche-arrêt à la position **OFF** et débranchez le distributeur d'eau avant de procéder au drainage. Afin de réduire les risques d'échaudage, laissez le distributeur se refroidir pendant une nuit entière avant de vider les cuves.

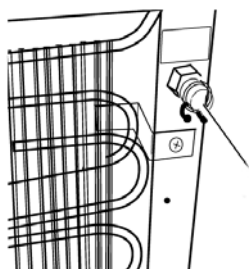

Guide de dépannage

Problème	Causes possibles	Ce que vous devez faire :
<i>L'eau n'est pas suffisamment chaude ou froide.</i>	Le distributeur n'est pas raccordé à la prise de courant.	Branchez la prise dans la prise de courant jusqu'au fond et assurez-vous que les commutateurs appropriés soient réglés à la position ON .
	Le fusible est sauté/le disjoncteur a été déclenché.	Remplacez le fusible dans la boîte de fusible ou remettez le disjoncteur en fonction.
	Toute l'eau se trouvant dans la cuve a été utilisée.	Attendez environ 30 minutes afin que l'eau devienne chaude ou froide.
<i>Le distributeur d'eau ne fonctionne pas.</i>	Videz la bouteille d'eau.	Remplacez la bouteille d'eau avec une nouvelle bouteille.
	Des dépôts de minéraux bloquent les cuves.	Référez-vous à la section ' <i>Entretien et nettoyage</i> ' des pages 6 et 7.
<i>Le distributeur d'eau coule de l'extérieur.</i>	Il y a un petit trou ou une fente dans la bouteille.	Remplacez la bouteille d'eau par une nouvelle bouteille.
<i>Le distributeur d'eau est bruyant.</i>	Le distributeur d'eau n'est pas installé au niveau.	Assurez-vous d'installer le distributeur sur un plancher ou un comptoir au niveau, qui soit suffisamment solide pour supporter son poids lorsqu'il est chargé d'une bouteille.
	La bouteille fait un gargouillement pendant que l'eau remplit les cuves.	Ceci est normal.
<i>Le message 'ER' (signifiant 'ERREUR') apparaît à l'affichage.</i>	Il est possible qu'il y ait un court-circuit ou un bris de capteur. L'emplacement du message d'erreur indiquera l'endroit où l'erreur se produit. Par exemple, si le message apparaît dans la section de la température de l'eau chaude, il est possible que le capteur de l'eau chaude fonctionne mal.	Réinitialisez le distributeur en le mettant hors fonction pendant 3 minutes. Rebranchez le distributeur et vérifiez si le problème persiste. Si c'est le cas, veuillez communiquer avec notre département de service à la clientèle.

GARANTIE POUR LES APPAREILS ÉLECTRIQUES SYLVANIA

Nous vous remercions d'avoir acheté cet appareil électrique SYLVANIA. Votre nouvel appareil, comme tous ceux de notre production, est conforme aux normes de qualité les plus strictes. Dans des conditions d'utilisation normales, nous sommes certains qu'il vous donnera entière satisfaction pendant de nombreuses années. Cependant, en cas de problèmes, vous êtes protégé en vertu des clauses de cette garantie.

Lorsqu'utilisés dans des conditions normales, les appareils électriques de SYLVANIA sont garantis contre tous les défauts de pièces et de main-d'oeuvre, pour les périodes spécifiées ci-dessous, à la condition que lesdits appareils aient été installés et utilisés selon les directives du guide d'utilisation.

PÉRIODE DE GARANTIE

Les distributeurs d'eau domestiques – Service au centre de service : - 1 an pour les pièces et la main-d'oeuvre.

L'obligation de SYLVANIA, en vertu des clauses de cette garantie, est limitée à la réparation, y compris le remplacement des pièces et le coût de la main-d'oeuvre pertinente, ou, à notre discrétion, au remplacement de tout appareil électrique qui présente des défauts de fabrication pendant la période de garantie.

Les pièces remplacées fournies en rapport avec cette garantie, sont couvertes pour une période égale à la portion résiduelle de la garantie de l'équipement original.

OBLIGATIONS DU CLIENT

L'appareil est couvert par la garantie à partir de la date d'achat initiale, si celui-ci dans un magasin au détail. Par conséquent, pour se prévaloir du service sous garantie, le propriétaire de l'appareil doit présenter la facture originale affichant clairement la date. Aucun service ne sera effectué sans présentation de la facture. Le propriétaire est le seul responsable de l'expédition de l'appareil au Centre de service et de son retour.

EXCLUSIONS DE LA GARANTIE

Cette garantie ne s'applique qu'aux appareils électriques achetés et utilisés au Canada. Cette garantie ne s'applique ni au fini extérieur, ni aux accessoires, y compris, mais ne s'y limitant pas, pièces du boîtier, boutons, peu importe la cause du dommage. En outre, cette garantie ne s'applique pas aux dommages survenus lors de la manutention, au transport, au déballage, à l'installation, aux réglages effectués par le client qui sont mentionnés dans le guide d'utilisation, aux réparations ou au remplacement des pièces fournies par un centre de service autre qu'un centre autorisé par SYLVANIA, à toute réparation non autorisée, à un entretien incorrect, aux réparations ou modifications effectuées par le client, aux mauvais traitements ou au fonctionnement non approprié, à une négligence, accident, incendie, inondation ou tout autre cas de force majeure, ou au branchement à un circuit dont la tension est inadéquate. La garantie de cet appareil électrique ne s'applique qu'à l'acheteur au détail original. Cette garantie est nulle en cas d'utilisation commerciale de l'appareil ou à des fins de location, ou si les numéros de série ont été modifiés ou effacés.

SYLVANIA se réserve le droit de changer le concept, de faire des modifications ou des améliorations aux produits, sans avoir l'obligation d'effectuer les mêmes changements aux mêmes produits fabriqués auparavant. Ce qui précède remplace toute autre garantie explicite ou implicite et SYLVANIA n'assume aucune responsabilité ni autorise quiconque d'accepter en son nom toute obligation ou responsabilité liée à la vente, à l'entretien ou aux réparations de ce produit. En aucune circonstance, SYLVANIA et ses détaillants SYLVANIA ne seront tenus responsables des dommages spéciaux ou indirects résultant de l'utilisation de cet appareil ou de tout retard dans l'application de cette garantie attribuable à des causes indépendantes de notre volonté. En vertu de certaines lois provinciales ou fédérales, l'acheteur peut avoir d'autres droits spécifiques, et si certaines clauses de cette garantie sont interdites en vertu de ces lois, ces clauses seront nulles et non avenues, mais les autres clauses de cette garantie resteront en vigueur.

COMMENT OBTENIR LES SERVICES OU RÉPARATIONS

En cas de besoin, vous pouvez obtenir tous les renseignements sur les services et réparations en vous adressant au marchand SYLVANIA qui vous a vendu cet appareil, ou directement à :

SONIGEM
300 Alden Road
Markham, Ontario
L3R 4C1

Téléphone (905) 940-5089 Télécopieur (905) 940-2303
Sans frais : (800) 287-4871